

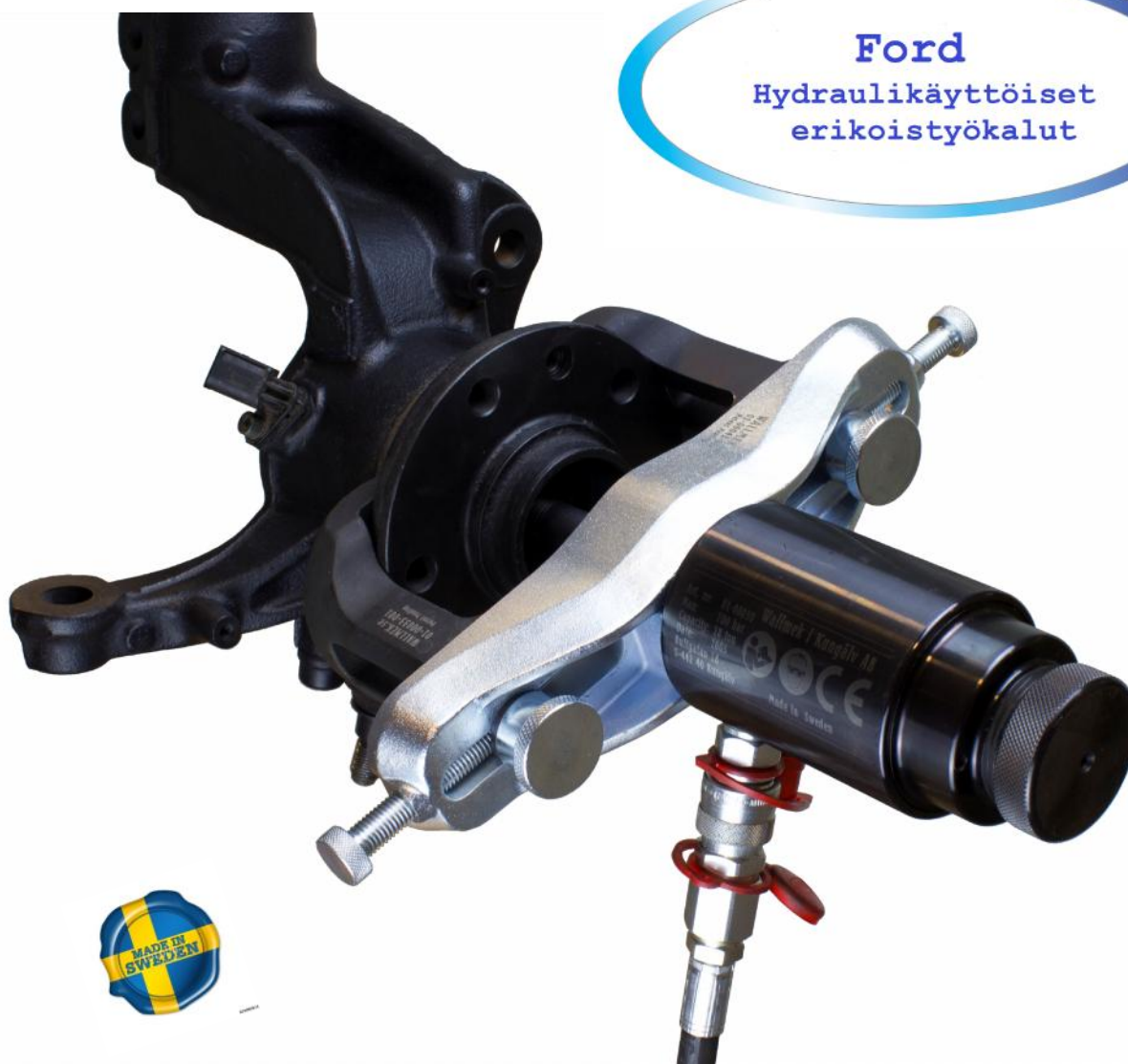

Työkalut ammattilaiselta ammattilaiselle
vuodesta 1978



INVEST IN TIME



Toolx Oy
Haikanvuori 5 C 11
33960 Pirkkala

www.toolx.fi
Puh:0405009933

myynti@toolx.fi
juha.seitsamo@toolx.fi
© Toolx Oy

Työkalujärjestelmän kanssa pyörän laakereiden vaihto onnistuu autossa paikallaan hydraulisylinterin avulla.

Työkalu W01-00018

Työkalun 01-00018 ja hydraulisylinterin 01-00030 avulla irrotetaan napalaakeri olkavarresta.

Scan



Navan irrotus
kartio
1090-25-10



Työkalu W01-00033

Pyöränlaakeri/napa-yhdistelmä, jota kutsutaan myös napalaakerin nimellä, vaurioituu jos asennuksessa puristus tehdään pyörän navasta.

Wallmek on kehittänyt uuden säädettävän työkalun 01-00033, joka sopii kaikkiin napalaakerikokoihin ja tyypeihin.

Ford-adapterin, 1090-25-13 avulla pyöränlaakeri asennetaan oikeaan syvyyteen lakeripesään. Vastakappale 1090-25-14 laitetaan olkavarren taakse asennuksessa.



Työkalu
01-00033

Scan



1090-25-13



1090-25-14



Pyöränlaakereiden nopea ja turvallinen vaihto Työkalusarja W01-00035 ja navan irrotusjalat W01-00037-020

Näillä lisätyökaluilla vaihdetaan pyöränlaakerit, joissa ensin irrotetaan pyörännapa ja sen jälkeen irrotetaan laakeri olkavarresta.

01-00037-020 navan irrotus jalkapari, **01-00035** pyöränlaakereiden irrotus ja asennus sarja.

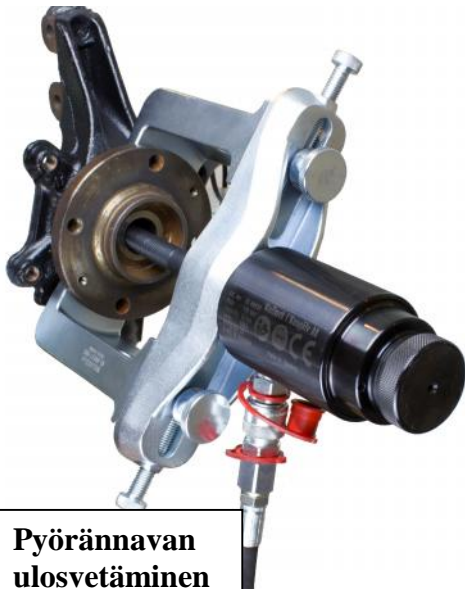

**Pyörännavan
ulosvetäminen**
01-00037



**Irrotusjalkojen 01-00037-020
paikalleen puristaminen**

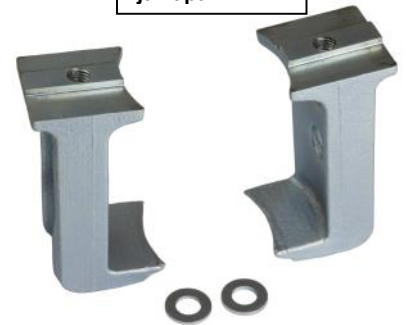

**01-00037-020
navan irrotus
jalkapari**



**01-00035 pyöränlaakereiden irrotus ja
asennus sarja**



Ratkaisu kiinnijuuttuneiden vetoakseleiden irrottamiseksi.

Scan



Työkalu W1090-30

Ratkaisu kiinniruostuneiden tai liimattujen vetoakselin irrottamiseen pyörännavasta. Työkaluilla voima siirtyy suorassa vetoakselin päähän. Sylinterin lyöntipäähän lyömällä sylinterin teho kertaantuu 3,5 kertaiseksi. 18t = 63 tonnia. Työkalujen kanssa käytetään auton alkuperäisiä muttereita. Näillä työkaluilla vältetään osien rikkoutumiselta ja osien lämmittämiseltä.



Vetoakselin irrotus
adapterit 4 ja 5
pulttisille 1090-30



W1090-30, kaikille 4- ja 5- pulttisille henkilöautoille.

Sopivuus 4- pulttisille, 92-120 mm

5- pulttisille, 98-131 mm.

Hydraulinen palloniveliön irrotus työkalu W04-00024 henkilö ja pakettiautoille

Uusi ainutlaatuisella toiminnoilla ja muotoilulla tehty työkalu palloniveliön helppoon ja turvalliseen irrottamiseen. Työkalu on kehitetty uusiin ohjaus- järjestelmiin, joissa on pitkät kartiopultit ja alumiiniset vastakappaleet.

Pallonivelet hapettuvat kiinni kovemmin kuin aiemmissa valurautaisissa versioissa. Alumiinisten osien käsittely tällä työkalulla ei riko herkkiä ohjauksen osia.

Työkalun alkava puristusväli on säädettävissä joko 60mm tai 72mm. Työkalun mukana tulee 25mm säätörengas, jolloin työkalu käy myös pienempiin palloniveliin. Tällöin alkava puristusväli on 35mm tai 47mm. Työkalussa on kaksi haarukkokokoja, 26 ja 32mm.

Työkalun puristus kappaleiden paikkaa voi vaihtaa ylös tai alas tarvittavan tilan mukaan.

Hydraulisyliinterin puristusvoima on 4,5 tonnia jolla palloniveliön irrotus voidaan tehdä turvallisesti ja ilman ongelmia. Puristuksen suunta pysyy suorana koko ajan. Näin työkalu pysyy turvallisesti paikoillaan.

Puristus voiman kohotessa 300 baariin irrota ote työkalusta!

Turvallisuuden lisäämiseksi työkalussa on turvahihna, jolla estetään työkalun putoaminen palloniveliön irrotessa. Työkalua käytetään 700 baarin hydraulipumpulla 1036 tai vastaavilla pumpuilla.

Patentti hakemus No. EP1717957

QR koodi: Käyttö-ohje



Scan



Työkalusarja W01-00022 ja W1090-69-20-B

Tämän työkalusarjan avulla taka-akselin puslien vaihto on erittäin nopeaa. Vaihto voidaan suorittaa mahdollisimman vähäisellä purkamisella. Työskentelyaika on noin 20 minuuttia per puoli.



Lisäsarjalla W1090-69-20-B käy samanlaisen helan vaihto
Ford Focus 1999- ja Kuga 2008-



Scan



WHSC2018 Hydraulinen jousipuristin
+ lisäleuat WHSC2008-1147 70-160mm

Scan



Uusi ja ainutlaatuinen toiminta periaate tekee jousipuristimesta turvallisen ja tehokkaan työkalun jousien ja iskunvaimentimien vaihdossa. Ainutlaatuinen säätö tapa ja erikoisleukojen avulla puristin kattaa kaikki Mac Person etu ja takajouset pakettiautoista henkilöautoihin Puristimella tehdään myös esipuristus / kevennys, jolloin saadaan joustintuki irti olkavarresta purkamatta pyörän ripustusta. Puristimen mukana tulee turvahihna turvallisen toiminnan lisäämiseksi. Puristinta voidaan käyttää myös keventimenä. Jousipuristinta käytetään samalla hydraulipumpulla W1036 kuin hydraulisiylintereitä.

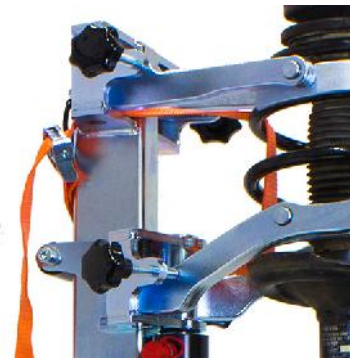

W1091-10 Ford transit 2000- etupyöränlaakeri vaihto työkalut

Laakerin vaihto työkalusarja Ford Transit 2000 - etupyörän laakereille-78 ja 87,5mm pulttijaolle. Sarjan avulla voi vaihtaa jarrulevyt vauriomatta pyöränlaakeria.

Työkaluja käytetään 32 tonnin sylinterillä W03-00028



W02-00008 Ford transit takapyörän laakerin irrotus työkalut

Työkaluilla irrotetaan takapyörän laakeri ja etuvetotoisesta painetaan kiinni juuttunut vetoakseli irti pyörän navasta.

Työkalua käytetään 32 tonnin sylinterillä W03-00028



**Työkalusarja W02-00009 ja adapteri W1090-55-B Ford transit ja
Ford Customin pallonivelienvaihtoon**



Työkalusarjalla pallonivelen vaihto työ käy noin
kymmenessä minuutissa.

Sylinterit ja hydraulipumppu

W01-00030

18 tonnin hydraulisylinteri puristus ja veto toiminnolla



Scan



W03-00028

32 tonnin hydraulisylinteri puristus ja veto toiminnolla



Scan



W1036
Hydrauli pumppu 700 bar

W04-00021 Sylinterin kannatin
Sylintereille 8,5 – 32 tonnia



Toolx Oy
Haikanvuori 5 C 11
33960 Pirkkala
myynti@toolx.fi
Puh:0405009933

© Toolx Oy